

17. Установите рычаги на каретках применяя ось (рис. 9) (короткие рычаги на основную стойку и длинные на дальнюю). Проверить работу блокировок рычагов подхвата. Равномерно и туго натяните тросы синхронизации так, чтобы каретки оставались на исходной высоте и опирались о первый паз в стойках, а не висели на тросах. (Натягивайте троса поочередно понемногу).
18. Удалите заглушку (сапун) и залейте в бак примерно 12 л гидравлического масла вязкостью 32 сантистокса.
19. Подключите питание к насосной станции. Рекомендуется подключение через отдельный автомат защиты на 30 А.

ВНИМАНИЕ! Подвод линии питания должен выполнять квалифицированный электрик, отвечающий за состояние коммуникаций в данном помещении.

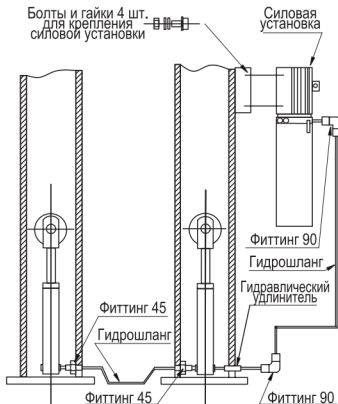

Рисунок 8. Установка насосной станции и подключение гидролинии