

СТУПЕНЬ СЕМЬ (Установка агрегата)

1. Закрепить агрегат и кронштейн воздушного клапана на кронштейне стойки, используя 5/16" x 3/4" болт с гайками с нейлоновыми вставками. Заполнить резервуар гидравлическим маслом 10-WT или жидкостью для автоматических трансмиссий Dexron III . (см. Рис.11)



Рис. 11

СТУПЕНЬ ВОСЕМЬ (Установка гидравлических шлангов)

1. Снять стальную и пластмассовую заглушки и установить два Г –образных штуцера на линию подачи и на линию возврата на Агрегате. Подсоединить шланги, как описано ниже.
2. Установить два стандартных переходных штуцера в отверстия на боковой стороне платформы, и плотно их закрепить.
3. Установить два Г –образных штуцера на цилиндре. На резьбовые соединения на штуцерах, но только со стороны крепления к цилиндру, рекомендуется нанести уплотняющую мастику или тефлоновую сантехническую ленту.
4. Подсоединить все шланги, как показано на рисунке, протянув их через защитные кожухи, приваренные снизу платформы. УБЕДИТЬСЯ, ЧТО ШЛАНГИ НЕ КАСАЮТСЯ ТРОСОВ.(Рис.12)

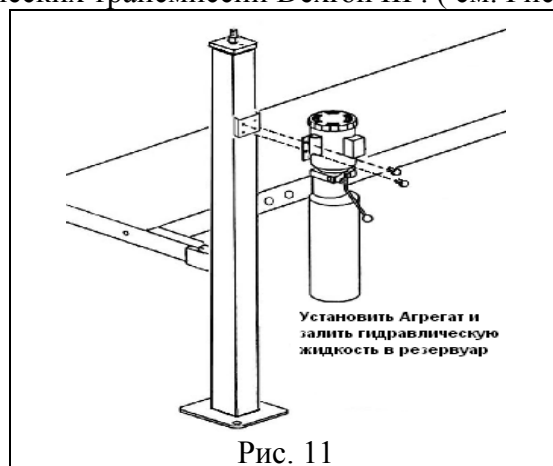
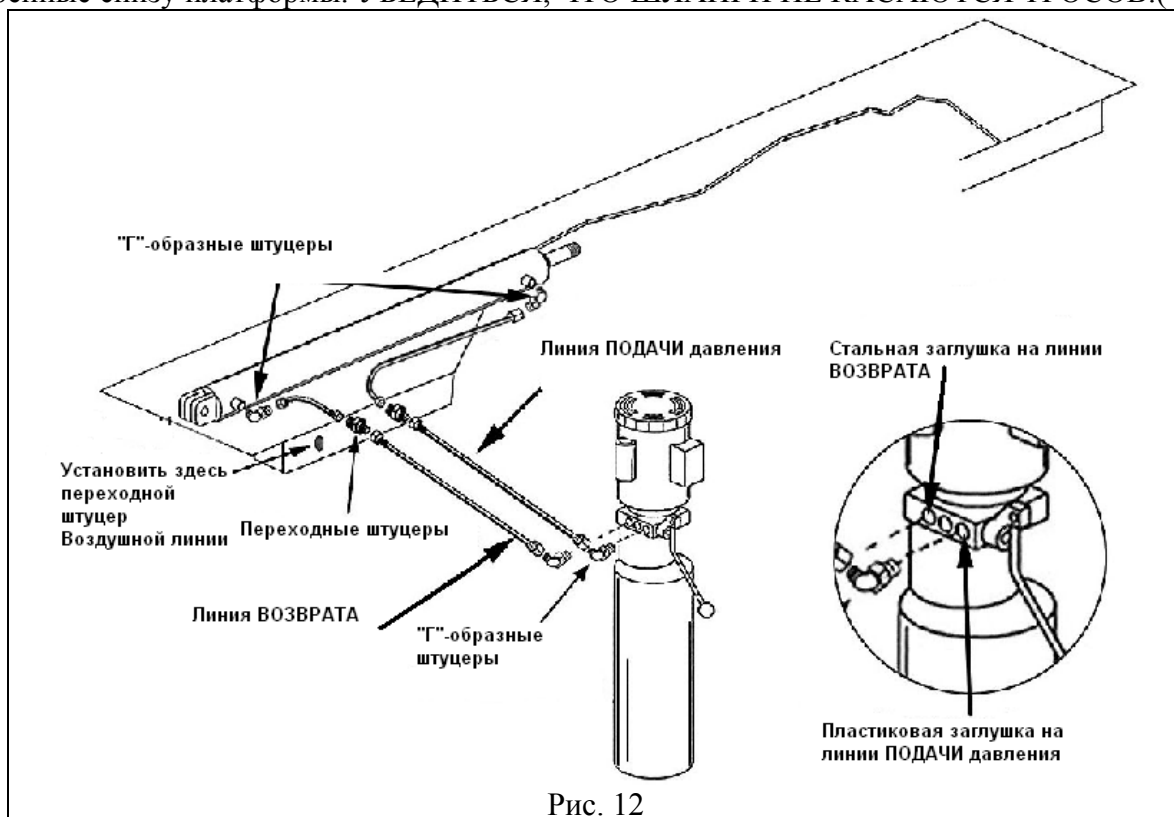

Рис. 12